

ESCHENBACH

Temporäre Architektur



Exclusive & Event



Alexander Eschenbach

Sehr geehrte Kunden,

Qualität ist keine Sache des Zufalls. Als international operierendes Familienunternehmen mit mehr als 40 Jahren Erfahrung im Bereich Zeltbau, Zeltlogistik und Zubehör arbeiten wir stets an innovativen Lösungen.

Mit Eschenbach nutzen Sie mehr als ein Zelt. Sie erleben Raumlösungen, die vollwertig, voll ausgestattet und zeitlich sowie räumlich flexibel sind.

Unsere Produkte genügen dabei höchsten Ansprüchen und sind gleichzeitig individuell einsetzbar, sodass jedes Event zum Erlebnis wird. Egal ob für internationale Großevents, private Feiern oder Messen – wir entwickeln für Sie maßgeschneiderte bauliche Lösungen.

In dieser Broschüre haben wir Ihnen eine Auswahl unserer Premium-Produkte zusammengestellt. Denn auch Erfolg ist keine Sache des Zufalls.

Ihr Alexander Eschenbach
Geschäftsführer

Dear Customers,

Quality is not something to be left to chance. As an internationally operating family company with more than 40 years' experience in the area of tent and marquee construction, logistics and accessories, we are constantly working on innovative solutions.

With Eschenbach you get more than just a tent: you get high value space solutions that are fully equipped and flexible in terms of time and space.

Our products meet the most demanding requirements and, at the same time, can be adapted to your needs so that every event becomes an experience. Regardless of whether you are hosting a major international event, private celebration or trade fair, we will develop a customised construction solution. In this brochure we have put together a selection of our premium products for you – because success is likewise not something to be left to chance!



EVENT // E-MOTION // E-BOX // GROSSZELT // KLEIN-
ZELT // MULTI-LIGHT PAGODE // EXPO // SERVICE
EVENT // E-MOTION // E-BOX // LARGE TENT // SMALL
TENT // MULTI-LIGHT PAGODA // EXPO // SERVICE

ESCHENBACH

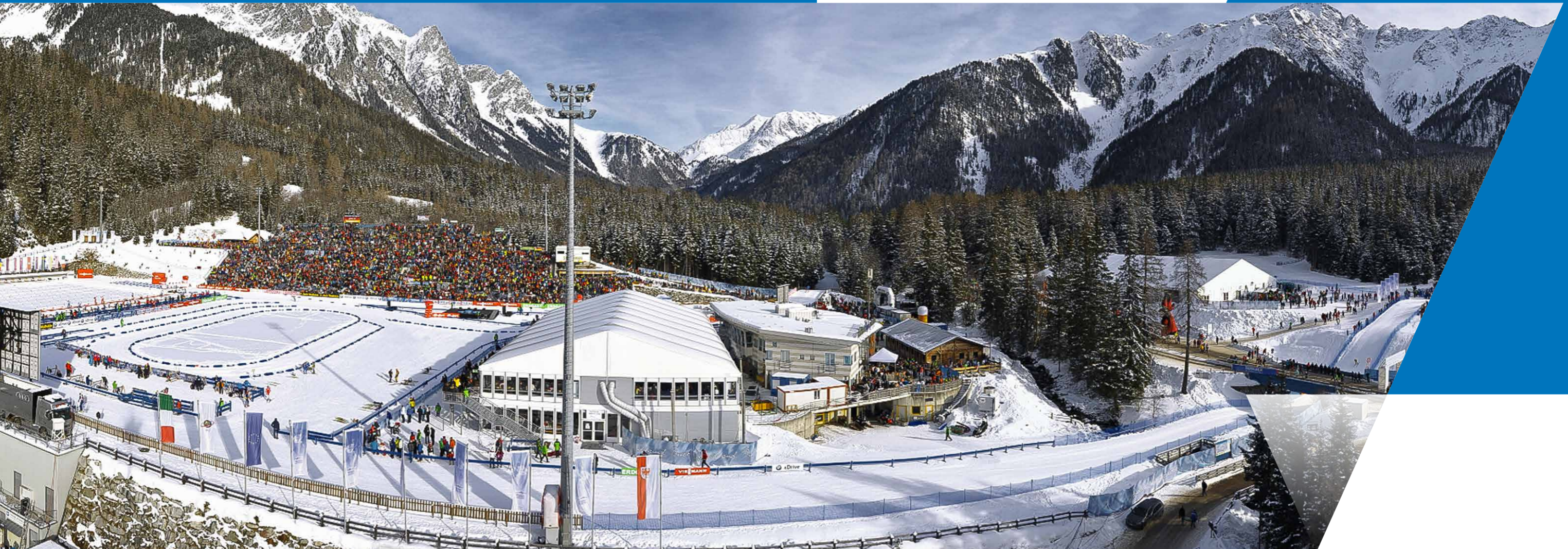

Wir konzipieren und erbauen für Kunden weltweit echte Funktions- und Interaktionsräume. Deswegen nennen wir unser Angebot auch beim Namen.

Eschenbach-Produkte sind keine Provisorien, sondern dem angefragten Verwendungszweck entsprechend vollwertig nutzbare und qualitativ hervorragende bauliche Lösungen. Vielleicht nicht für die Ewigkeit, aber gern auch für lange Zeit – regional, national und international.

Temporäre Architektur

We design and construct proper function and interaction spaces for customers worldwide. For this reason we call our product what it is.

Eschenbach products are not makeshift structures, but fully adequate, usable, high quality, outstanding construction solutions that fulfil the required purpose. Perhaps not for eternity, but for a long time, if so wished – regionally, nationally and internationally.

Temporary Architecture

EVENT

Mit Eschenbach wählen Sie einen Partner, der Ihr Event zu einem einmaligen und exklusiven Highlight werden lässt. Unabhängig davon, ob es sich um ein Vereinsfest, ein privates Fest, ein Sport-Event oder eine VIP-Veranstaltung handelt – wir sind Ihr professioneller Dienstleister rund um das Thema Event.

In Eschenbach you are choosing a partner who will help make your event a unique and exclusive highlight. Irrespective of whether we are talking about a club celebration, a private party, a sporting or V.I.P. event, we are your professional service provider for everything event-related.



Professionelles Eventmanagement aus einer Hand – das zeichnet uns als Ihren Partner für Veranstaltungen aller Art aus. Lassen Sie Ihr Event dank unserer Erfahrung und unserem Know-How zu einem unvergesslichen Erlebnis für Sie und Ihre Gäste werden.

Unser Produktangebot reicht von der eleganten Multi-Light Pagode über das klassische Festzelt bis hin zum doppelstöckigen Event-Großzelt.

Als Full-Service-Partner stellen wir Ihnen nicht nur eine optimale Raumlösung, sondern übernehmen auf Wunsch auch die komplette Organisation und Betreuung Ihrer Veranstaltung. Vom Catering, dem Rahmenprogramm, dem individuellen Branding der Zelte bis hin zur kompletten Ausstattung Ihres Objektes mit Heiz- und Klimaanlage, Mobiliar, Licht- und Tontechnik, Bodenbelägen und Dekoration planen und verwirklichen wir Ihre Ideen.

Professional event management from a single source – that makes us your first choice for events of all kinds. Thanks to our experience and know-how, your event will be an unforgettable experience for you and your guests.

Our products range from elegant multi-light pagodas through classic party tents to huge two-storey event marquees.

As a full-service partner, not only do we provide the perfect space solution, we can also take over the complete organisation and supervision of your event, if so desired. We plan and realise your vision, from the catering, the programme and the individual branding of the tents all the way to fully equipping the tents with heaters, air conditioning units, furniture, lighting and sound technology, flooring and decoration.

E-MOTION

NEUE DIMENSIONEN
FÜR IHR EVENT.



Dem Namen „E-Motion“ macht unser neues Eventzelt alle Ehre: Stilsicher mit Möbeln, Dekoration und Beleuchtung in Szene gesetzt, wird es zu einem emotionalen Raumerlebnis. Vor allem von außen besticht das Großzelt durch seine geradlinige Architektur und kubische Formensprache. Die Grundzeltform ist ein flach geneigtes Satteldach mit nur 7 Grad Dachneigung und einer umlaufenden, 2,50 m hohen Attika, die als Kommunikationsplattform dient und einen enormen Werbeeffect bietet.

Mit Spannweiten von 10 bis 30 Metern und einer Seitenhöhe bis zu 7 Metern steht „E-Motion“ für herausragende Projekte in der Event- und Messeszene zur Verfügung. Angeboten wird das Eventzelt ausschließlich mit Thermo-Dachplanen. Die zweilagige Dachbekleidung besitzt durch die druckwächterregulierten Luftpolster höhere Wärmedämmeigenschaften, dadurch wird die Bildung von Kondenswasser auf der Unterseite der Dachplane verhindert. Horizontale, bodentiefe Fensterelemente bieten maximale Transparenz.

Mit all diesen Gegebenheiten bietet dieses moderne und neuartige Großzelt vielfältige Nutzungsmöglichkeiten. Es kann sowohl als Event- oder Präsentationshalle eingesetzt werden sowie als Variante mit zwei Ebenen.

E-MOTION

NEW DIMENSIONS FOR YOUR EVENT

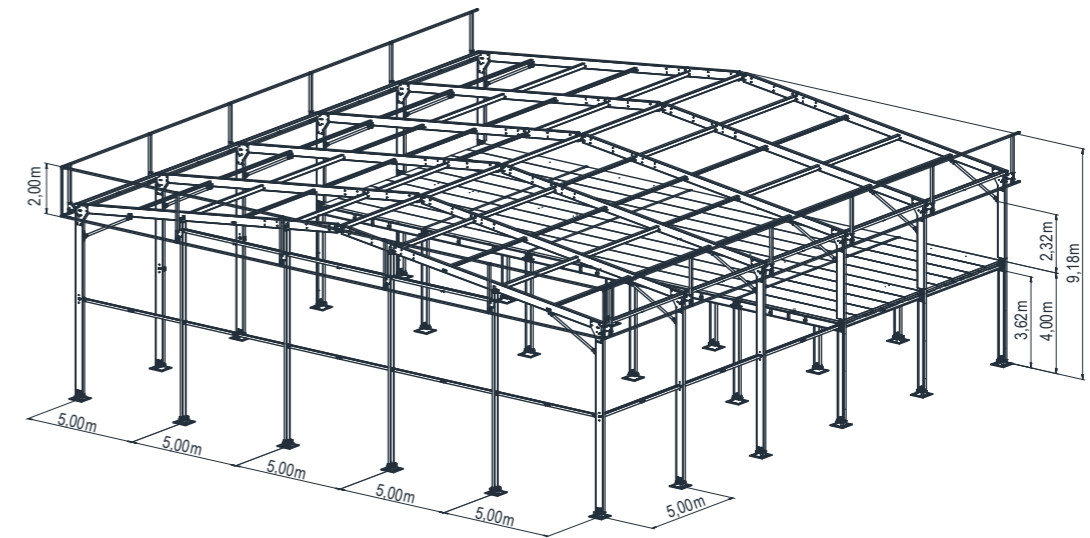

E-MOTION VARIANTEN E-MOTION VARIANTS

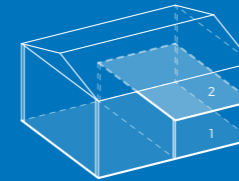

Doppelstockzelt mit Galerie
One-storey cube with flat roof

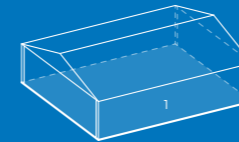

Einstöckiger Kubus mit Flachdach
Two-storey tent with gallery

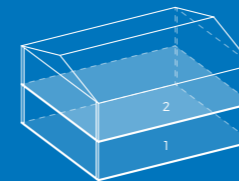

Doppelstock-Arena
Two-storey arena

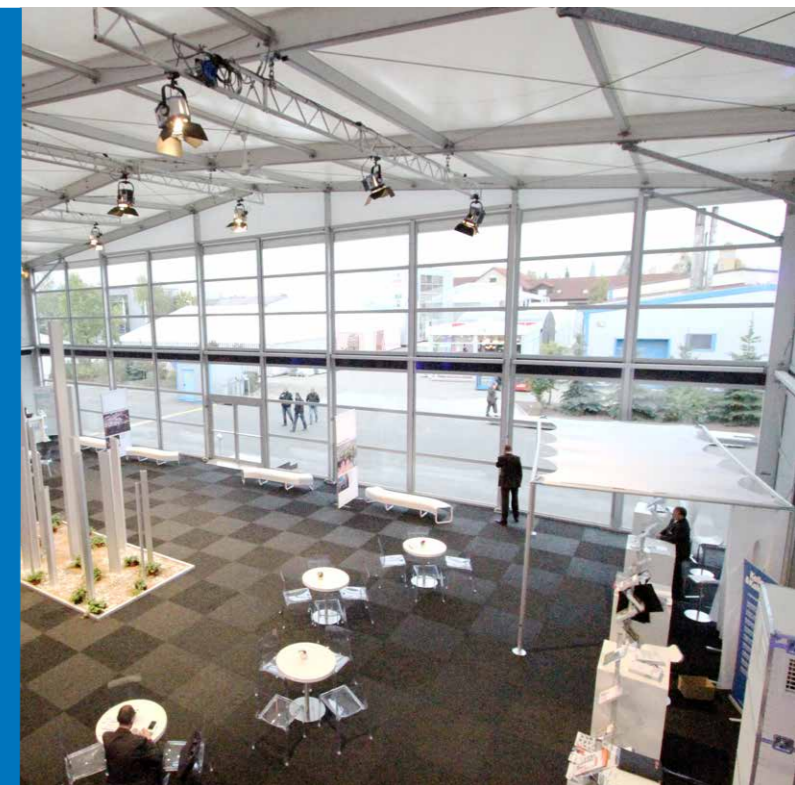

Our new event tent “E-Motion” does its name justice - a stylistically confident setting with furniture, decoration and lighting, it makes for an emotive spatial experience. Above all, the large tent’s exterior captivates with its linear architecture and use of cubic forms. The basic tent shape is a gently pitched roof with a roof inclination of only 7 degrees and a 2.5 m high encircling gallery, which can be used as a communication platform and which offers enormous advertising impact. With a span width of from 10 to 30 metres and a lateral height up to 7 metres, “E-motion” is your solution for outstanding projects in the events and trade fair

scene. Our event tent always comes with thermo-roofing. This two-layer roof covering has higher thermal insulation properties thanks to its pressure regulating air cushions, which prevents the formation of condensation on the underside of the roofing. Horizontal, full-length window elements offer maximum transparency.

All these factors mean this modern and innovative large tent is suited to a wide range of potential uses. It can be set up as an event or presentation hall or as a variant with two storeys.

TECHNISCHE DATEN

Spannweite: 10 - 15 - 20 - 25 - 30 m
Rastermaß: 5 m
Seitenhöhe: 3,62 m | 7,62 m
Ausstattung: PVC, Polyglas, Glaselemente, Messeverschalung, isolierte Seitenverkleidung, Boden, Türen u. v. m.

TECHNICAL DATA

Span width: 10 - 15 - 20 - 25 - 30 m
Grid dimension: 5 m
Lateral height: 3.62 m | 7.62 m
Fittings: PVC, polymer glass, glass elements, cladding, isolated side panels, flooring, doors etc.

E-BOX

EVENTATMOSPHERE
AUF KLEINEM RAUM.

EVENT
ATMOSPHERE IN
A SMALL SPACE

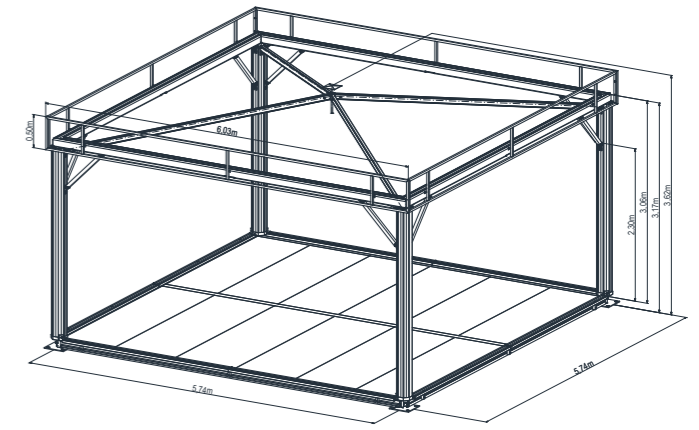

E-BOX VARIANTEN E-BOX VARIANTS

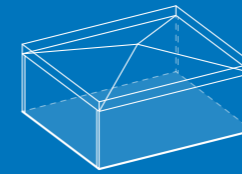

Einfaches E-Box Modul
Single E-Box module



Doppeltes E-Box Modul
Double E-Box module

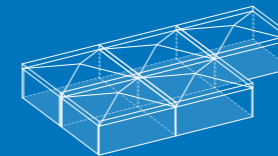

Modulkombination
Combination of modules



Mit der E-Box erleben Sie modernste Zelttechnik auch bei geringem Raumbedarf. Ähnlich wie bei der großen Schwester „E-Motion“ bieten sich auch hier vielfältige Möglichkeiten der Nutzung und des Aufbaus. Vor allem die moderne Form macht die E-Box zu einem Eyecatcher auf jedem Event. Ob als Ausstellungsbereich, Café oder Workshopraum – die E-Box bietet Funktionalität und ansprechende Optik auch auf kleinem Raum. Die Modulbauweise bietet zudem ein hohes Maß an Flexibilität.

The E-Box brings you the latest tent technology despite its small space requirements. Like its big sister “E-Motion”, it also offers a wide range of possibilities in terms of usage and structure. Above all, its modern shape makes the E-Box an eye-catcher at every event. Used for an exhibition area, café or workshop space, the E-Box offers functionality and visual appeal even in a small space. In addition, its modular design offers a high degree of flexibility.

TECHNISCHE DATEN

Breite: 5,74 m

Länge: 5,74 m

Gesamthöhe: 3,62 m

Ausstattung: PVC, Polyglas, Glaselemente, Messeverschalung, isolierte Seitenverkleidung, Boden, Türen u. v. m.

TECHNICAL DATA

Width: 5,74 m

Length: 5,74 m

Overall height: 3.62 m

Fittings: PVC, polymer glass, glass elements, cladding, isolated side panels, flooring, doors etc.

GROSSZELT

GROSSE PROJEKTE
BRAUCHEN GROSSE
RÄUME.



Hier ist der Name Programm: große Zelte für große Events. Mit diesem Zeltsystem können Veranstaltungen jeder Art an jedem Ort aufgebaut und betreut werden. Vor allem bei Sportveranstaltungen kommen unsere Großzelte regelmäßig zum Einsatz. Mit bis zu 50 m Spannweite können wir Platz für mehrere tausend Gäste schaffen. Dabei haben Sie

unendliche Möglichkeiten Ihr Großzelt zu gestalten – ob einfach oder als Doppelstock, mit einer großen Auswahl an Seitenverkleidungen und auch Anbauten wie Terrassen oder Balkonen – wir haben das richtige Großzelt für Ihre Anforderungen.



LARGE TENT

BIG PROJECTS
NEED BIG SPACES



Its name says it all: large tents for large events. This tent system is ideal for setting up and handling all kinds of events at any location. In particular, our large tents are regularly used for sporting events. With a span width of up to 50 m, space can be created for several thousand guests.

The large tent offers endless design possibilities – one or two storeys, with a wide selection of outside cladding and even extensions such as terraces or balconies – we have the perfect tent for your requirements.

TECHNISCHE DATEN

Spannweite:

10 - 12 - 15 - 16 - 20 - 21 - 25 - 30 - 31 - 40 - 50 m

Rastermaß: 5 m

Seitenhöhe: 2,38 m | 3,00 m | 4,00 m | 5,00 m | 6,40 m

Ausstattung: PVC, Polyglas, Glaselemente, Messeverschalung, isolierte Seitenverkleidung, Boden, Türen, Terrasse, Doppelstockzelt als Sattel- und Rundbogendach, Balkon u. v. m.

TECHNICAL DATA

Span width:

10 - 12 - 15 - 16 - 20 - 21 - 25 - 30 - 31 - 40 - 50 m

Grid dimension: 5 m

Lateral height: 2,38 m | 3,00 m | 4,00 m | 5,00 m | 6,40 m

Fittings: PVC, polymer glass, glass elements, cladding, isolated side panels, flooring, doors, terrace, two-storey tent with either a pitched or a round arch roof, balcony and much more

KLEINZELT SMALL TENT

KLEINE RÄUME MIT
GROSSER WIRKUNG.

SMALL SPACES
WITH BIG IMPACT



Die kleine Ausführung unseres Großzeltes eignet sich hervorragend als Vor- und Eingangszelt. Oft kommt es jedoch auch bei kleineren Veranstaltungen mit weniger räumlichem Bedarf oder geringeren örtlichen Kapazitäten zum Einsatz. Im Unterschied zum Großzelt sind unsere Klein- oder auch Partyzelte im Handling deutlich einfacher und damit auch schnell und mit geringem Personalaufwand aufzubauen. Diesen Unterschied macht die wesentlich geringere Aluminium-Profilstärke aus. Bei der Ausstattung stehen die Kleinzelte den Großzelten in nichts nach. Verschiedene PVC-Stoffe und feste Elemente, wie Glas- oder Messeverschalung, lassen die Kleinzelte zu einem echten Highlight auf jedem Event werden.

The small version of our large tent is extremely well suited as an awning or entrance tent. However, it is also often used at smaller events requiring less space or having lower capacity at the location. In contrast to the large tent, our small and party tents are noticeably easier to handle and therefore quick to erect with less manpower. This difference is attributed to much thinner aluminium profiles. The small tent is a match for the large tent when it comes to fittings. Various PVC materials and hard elements such as glass or cladding make the small tents a real highlight at every event.

TECHNISCHE DATEN

Spannweite: 4 - 6 - 8 m
Rastermaß: 3 m
Seitenhöhe: 2,38 m | 3,00 m
Ausstattung: PVC weiß und farbig, Polyglas, Glaselemente, Messeverschalung, Boden, Türen

TECHNICAL DATA

Span width: 4 - 6 - 8 m
Grid dimension: 3 m
Lateral height: 2.38 m | 3.00 m
Fittings: White and coloured PVC, polymer glass, glass elements, cladding, flooring, doors

MULTI-LIGHT PAGODE

ZEITLOSE ELEGANZ.
TIMELESS ELEGANCE



Multi-Light Pagoden stehen für exklusive Optik und absolute Flexibilität. Die Konstruktion besteht aus eloxierten Aluminium-Profilen, die an den Knotenpunkten durch verzinkte Stahleinschübe zusammengefasst werden. Dabei rasten die aufgeschobenen Rundprofile über eine spezielle Federarretierung ein. Genau diese Technik macht das Multi-Light-System aus und bietet ein Höchstmaß an Mobilität.

Der einfache und schnelle Auf- und Abbau macht diese Pagoden nahezu unerlässlich für eine Vielzahl von Events.

Multi-light pagodas are all about exclusive appearance and absolute flexibility. The construction consists of anodised aluminium profiles which are connected by galvanised steel inserts at the intersections. After being pushed onto the insert, the round profiles then engage in a special lock. It is this technology that makes the Multi-light system unique and offers the highest degree of mobility.

The simple and quick erection and dismantling makes these pagodas almost indispensable for a wide variety of events.

TECHNISCHE DATEN

Spannweite: 3 x 3 m - 4 x 4 m - 5 x 5 m

Seitenhöhe: 2,26 m

Ausstattung: PVC weiß und farbig, Polyglas, Boden

TECHNICAL DATA

Span width: 3 x 3 m - 4 x 4 m - 5 x 5 m

Lateral height: 2.26 m

Fittings: White and coloured PVC, polymer glass, flooring

EXPO & EQUIPMENT

PERFEKT PRÄSENTIERT.
PERFECTLY PRESENTED



Egal ob Messe, Kongress oder Ausstellung – überall werden verschiedene mobile Räumlichkeiten benötigt, um für den Besucher eine stimmungsvolle Erlebniswelt zu schaffen. Soll es nun gleich die große Ausstellungshalle sein, das Messe-Café oder der einzelne Verkaufsstand – mit unseren Produkten sind Sie optisch und funktionell bestens aufgestellt. Anders als bei der klassischen Eventlocation, haben Messen und Ausstellungen unterschiedliche Anforderungen an temporäre Architektur. Im Mittelpunkt steht auch hier für den Besucher das Raumerlebnis und die damit verbundene Atmosphäre. Doch im Bereich Expo kommen auch Aspekte

wie Infrastruktur, Flexibilität und Mobilität stark zum Tragen. Damit macht es keinen Unterschied – ob einzelner Messestand, Verkaufsraum oder komplettes Ausstellungsgelände – wir realisieren Ihr Projekt bedarfsgerecht und repräsentativ.

Besondere Highlights in diesem Bereich sind unsere doppelstöckigen Produkte. In der Gestaltung sind Ihnen keine Grenzen gesetzt. Unsere Zelte und Hallen lassen sich einfach branden und bieten Ihnen somit eine optimale Kommunikationsplattform für einen starken Markenauftritt.

Regardless of whether you are hosting a trade fair, congress or exhibition, you will need a range of mobile premises in order to create an atmospheric world of experience for the visitor. Whether it is a large exhibition hall, a trade fair café or an individual sales stand that is required, our products will give you the best possible set-up, both functionally and visually. In contrast to a traditional event location, trade fairs and exhibitions have different requirements for temporary architecture. Here too, the focus for the visitor is on the spatial experience and the atmosphere it invokes.

In the expo field, however, aspects such as infrastructure, flexibility and even mobility are particularly relevant. For us, it makes no difference whether it is an individual trade fair stand, showroom or complete exhibition site – we will deliver your project according to your specific requirements.

A particular highlight in this area is our range of two-storey products. There are no limits to your design. Our tents and halls are easy to customise, thus offering the ideal communication platform to ensure a strong brand presence.

SERVICE

Neben unseren zahlreichen Produkten bieten wir Ihnen sämtliche Leistungen an, um einen 360°-Service rund um Ihr Event zu gewährleisten.

In addition to our numerous products, we offer everything you need to guarantee a 360° service for your event.

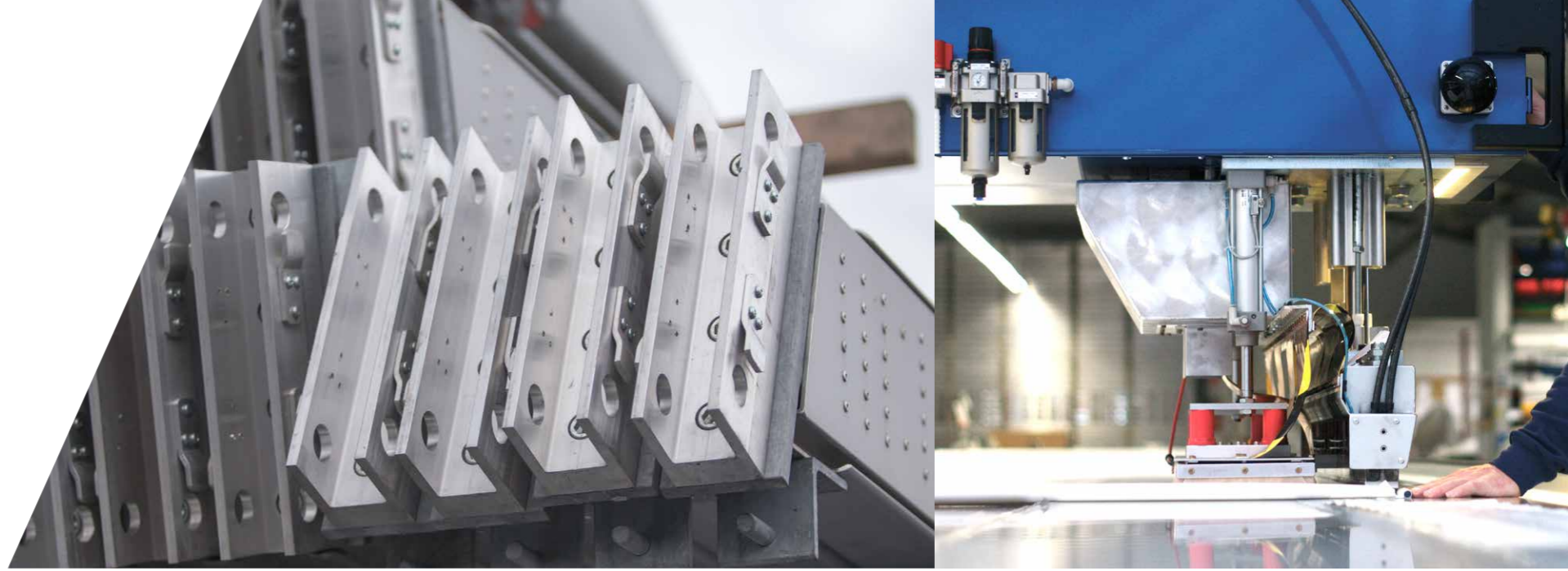

Von der Idee über die Konzeption, Produktion und Montage bis hin zur Nachbereitung stehen wir Ihnen als zuverlässiger Partner zur Seite.

KONZEPTION

Gemeinsam mit Ihnen erarbeiten wir ein individuelles Raumkonzept für Ihre Anforderungen und beraten Sie von der ersten Idee bis zur Realisierung.

PLANUNG

Während des gesamten Projektes steht Ihnen ein Projektmanager aus unserem Team zur Seite. Dieser koordiniert und plant alle Abläufe. Dazu gehören auch Absprachen mit Dienstleistern und Partnern.

PRODUKTION

An unseren 4 Standorten werden verschiedene Produktionsleistungen übernommen. Dazu gehört der Bereich Schlosserei, die technische Konfektion, die Beschriftung sowie die Pflege und Wartung unserer Produkte.

• Technische Konfektion:

Das Produktionsprogramm unserer Sattlerei umfasst die technische Konfektion von PVC- und textilen Materialien aller Art. Die Produktion erfolgt durch modernste Fertigungsprozesse. Bei der Wahl Ihrer Plane können Sie aus unserem umfangreichen Standardsortiment wählen. Höchste Qualität und bestmögliche Verarbeitung machen unsere Planen aus.

• Schlosserei:

Neben der perfekten Bepanung für unsere Zelt- und Hallensysteme liefern wir unseren Kunden auch die dafür notwendigen Gerüste, Fußböden, Treppen und Geländer. Unsere hochmodernen Produktionsstätten in Bad Königshofen und Schkeuditz fertigen dafür hochwertige Stahl- und Aluminiumgerüste sowie weitere notwendige Baugruppen. Dank der hausinternen Konstruktionsabteilung haben wir auch die Kompetenzen, Sonderwünsche für unsere Kunden zu realisieren, soweit diese technisch umsetzbar sind.

• **Werbung & Beschriftung:**
Dank unserer Inhouse-Werbeabteilung bieten wir Ihnen ein breites Portfolio an Grafikdienstleistungen an. Im Bereich Beschriftung arbeiten wir auf allen gängigen Untergründen und bieten Ihnen so die Möglichkeit, Ihre Raumlösung individuell zu branden. Ein weiterer wichtiger Bereich ist die 3D-Visualisierung. Mit modernen Grafikprogrammen stellen wir Ihre Idee 3-dimensional dar und lassen diese Wirklichkeit werden.

• Werbung & Beschriftung:

• **LOGISTIK**
Durch unsere gewerkeübergreifende Montageplanung können wir Ihnen einen einwandfreien Auf- und Abbau garantieren. Unsere eingespielten Montagetrupps arbeiten schnell und kosteneffizient. Qualitätssicherung und eine termingerechte Fertigstellung stehen dabei für uns an erster Stelle.

• **PFLEGE & WARTUNG**

Alle unsere Planen werden professionell in unserer modernen Planenwaschanlage gereinigt und getrocknet. Dabei werden die Planen einer strengen Qualitätskontrolle unterzogen, sodass wir Ihnen nur allerbeste und einwandfreie Qualität liefern.

• **FINANZIERUNG**

Wir bieten unsere Produkte sowohl zum Kauf, zur Miete und als Leasing an. Gern beraten wir Sie, welche Anschaffungsform für Ihr Vorhaben die Richtige ist.

• **FINANZIERUNG**

From the concept, through design, production and assembly to follow-up, we are on hand as a reliable partner.

• **DESIGN**
We will prepare, together with you, an individual design for the space according to your requirements and we will advise you from the initial concept all the way through to implementation.

DESIGN

• **PLANING**
A project manager from our team will be on hand for you throughout the whole project to coordinate and plan all processes. This includes consultations with service providers and business partners.

PLANING

• **PRODUCTION**
Various production activities are undertaken at our 4 locations. This includes metalwork, technical manufacture, labelling as well as care and maintenance of our products.

PRODUCTION

• **Technical Manufacture:**
The production programme of our material workshop comprises the technical manufacture of all types of PVCs and textiles. The production uses the latest manufacturing processes. You can choose your preferred tent cover from our extensive standard range. Our covers represent the best possible processing and are of the highest quality.

• Technical Manufacture:

• **Metalwork:**
In addition to the perfect covering for our tent and hall systems, we supply our customers with the necessary scaffold frameworks, flooring, steps and handrails. At our ultra-modern production works in Bad Königshofen and Schkeuditz, we manufacture the high quality steel and aluminium scaffolding as well as other necessary components. Thanks to our internal construction department, we also have the skills to create special requests for our customers, as far as these are technically possible.

• Metalwork:

• **Advertising & labelling:**
Thanks to our in-house advertising department, we can offer you a vast portfolio of graphic design services. In the area of labelling, we work on all conventional surfaces and can therefore offer you the possibility of customising your space solution with your brand. Another important area is that of 3D visualisation. We can display your design in 3D using modern graphic design software and let it become a reality for you.

• **LOGISTICS**
Thanks to our assembly planning team spanning all trades, we can guarantee impeccable installation and removal. Our well-practised assembly crews work quickly and are cost efficient. First and foremost for us are quality assurance and timely completion.

• Advertising & labelling:

• **CARE & MAINTENANCE**
All of our covers are professionally cleaned and dried in our modern washing plant. At the same time, the covers undergo strict quality checks so that we always deliver you flawless products of the highest quality.

LOGISTICS

• **FINANCE**
We offer our products for sale as well as to rent or lease. We would be glad to advise you on the appropriate type of acquisition for your project.

CARE & MAINTENANCE

• **FINANCE**
We offer our products for sale as well as to rent or lease. We would be glad to advise you on the appropriate type of acquisition for your project.

FINANCE

Temporäre Architektur Temporary Architecture



REFERENZEN REFERENCES

4-Schanzen-Tournee Oberstdorf // Africa Festival Würzburg // Alpiner Skiweltcup Garmisch-Partenkirchen // Audi A3 Präsentation Rom // Augustusmarkt Dresden // Automobilpräsentation Costa Navarino // Balloon Tallinn // BAUMA München // Biathlon Weltcup Antholz / Ruhpolding / Oberhof // BMW International Open Golf Pulheim / Eichenried // BMW Open Tennis München // Champions League Finale Berlin // CSIO Mannheim // DLG Feldtage Bernburg // Eagles Präsidenten Cup Costa Navarino // European-Bike Week Harley-Davidson am Faaker See // Fendt Feldtag Wadenbrunn // Fuldaer Wiesn // Karpfhamer Volksfest // Kickers Würzburg // Kulmbacher Bierwoche // Mercedes Cup Stuttgart // MotoGP Sachsenring Hohenstein-Ernstthal // Nürnberger Versicherungscup // Leichtathletik WM Moskau / Berlin // Porsche European Open Bad Griesbach // Porsche Werks-eröffnung Leipzig // Richard Wagner Festspiele Bayreuth // Skiflug Weltcup Kulm // Solheim Cup Sankt Leon Rot // Tag der offenen Tür DAIMLER AG Sindelfingen (150 Jahre Werk Sindelfingen)

KONTAKT CONTACT



Eschenbach Zeltbau GmbH & Co. KG

Hoher Markstein 18 - 24
97631 Bad Königshofen
Tel.: +49 (0) 9761 900 0
Fax: +49 (0) 9761 900 29
info@eschenbach-zeltbau.de

Eschenbach Zeltbau GmbH & Co. KG

Schreiberstraße 15
04435 Schkeuditz
Tel.: +49 (0) 34204 62 69 1
Fax: +49 (0) 34204 62 69 3
info@eschenbach-zeltbau.de

Eschenbach GmbH

Lindenstraße 10
09241 Mühlau
Tel.: +49 (0) 3722 8906 0
Fax: +49 (0) 3722 8906 28
info@eschenbach-gmbh.de

Eschenbach exklusiv GmbH

Seestraße 21
14974 Ludwigsfelde
Tel.: +49 (0) 3378 2019 3
Fax: +49 (0) 3378 2019 59
info@eschenbach-exklusiv.de

